

## Disco

26" / 28" Art. 43000  
(Schwarz / black / noir)

26" / 28" Art. 43500  
(Silber / silver / argent)

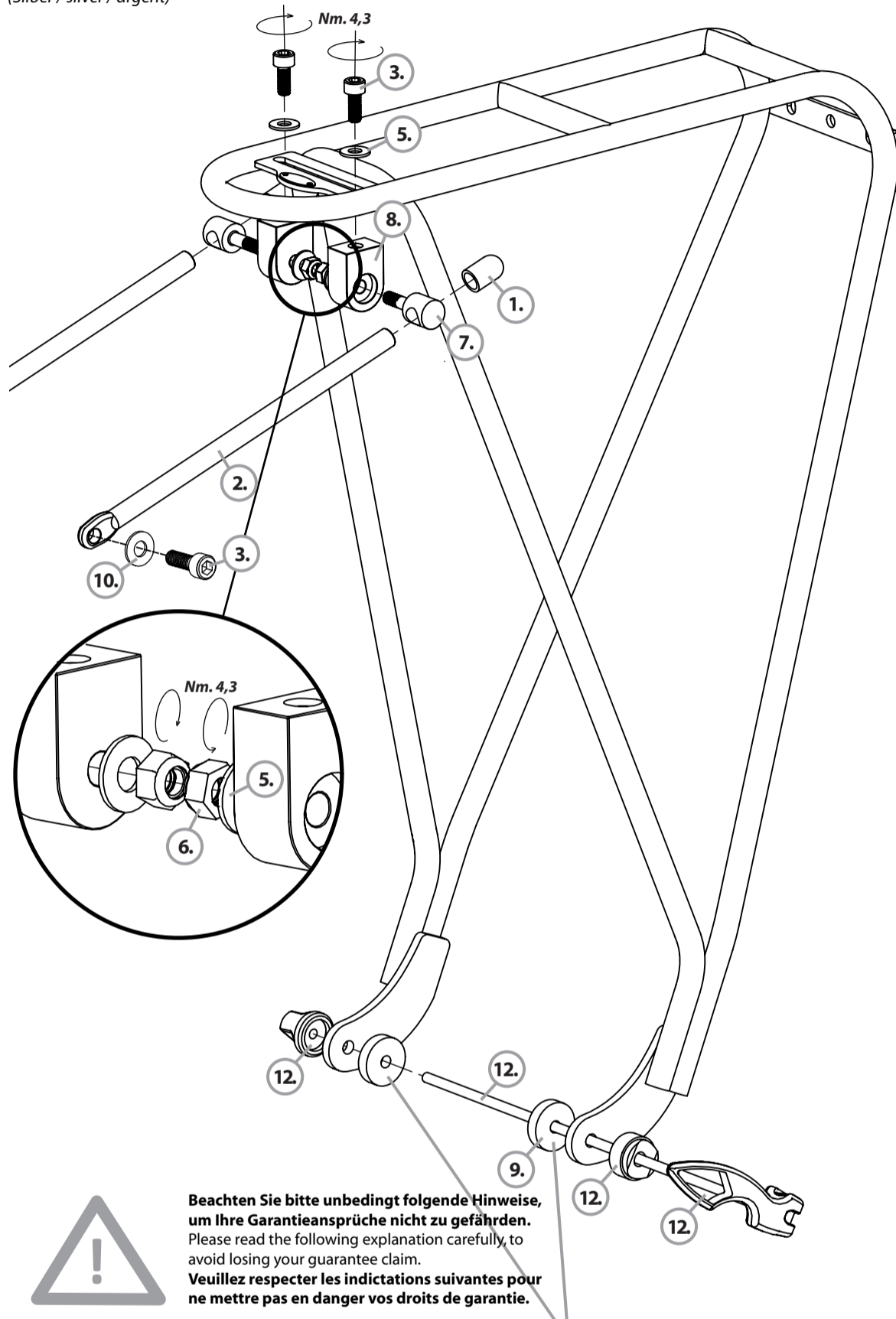

**Beachten Sie bitte unbedingt folgende Hinweise, um Ihre Garantieansprüche nicht zu gefährden.**  
Please read the following explanation carefully, to avoid losing your guarantee claim.  
**Veillez respecter les indications suivantes pour ne mettre pas en danger vos droits de garantie.**

**Falls Ihr tubus Gepäckträger im unteren Teil breiter sein sollte als der hintere Fahrradrahmen, legen Sie bitte die beiliegenden Spacer zwischen Träger und Rahmen. Drücken Sie den Träger im unteren Teil bitte nur maximal 15 mm zusammen.**

*In case the lower parts of your tubus carrier should be wider than the rear bicycle frame, please place the enclosed spacer in the gap between carrier and frame. Please note that the lower parts of the carrier must not be pressed together up to more than a maximum of 15 millimetres.*

**Si le bas de votre porte-bagages „tubus“ est plus large que la partie arrière du cadre de bicyclette, veuillez poser le „spacer“ ci-joint entre le porte-bagages et le cadre de bicyclette. Veuillez serrer le bas du porte-bagages à 15 mm au maximum.**

**Der Gepäckträger DISCO kann alternativ auch ohne die Schnellspannachse an vorhandenen Rahmen-Gewindeösen über dem Ausfallende montiert werden.**

*Optionally the DISCO-carrier can be mounted without the QR-axle, provided your frame has eyelets above the dropouts.*

**Comme solution alternative le porte-bagages DISCO peut être monté sans serrage rapide à l'aide des œillets filetés du cadre au-dessus du bout.**

### DO-IT-YOURSELF OPTION:

**Die Strebe kann durch Biegen angepasst werden / the roundstay can be adapted through bending / la potence peut adapter par cintrage**

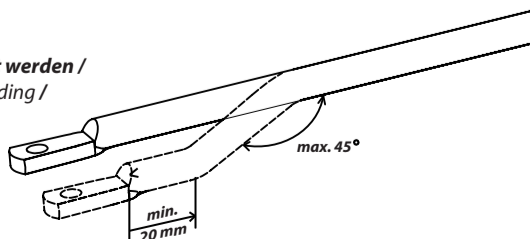

- |     |     |  |   |
|-----|-----|--|---|
| 1.  | 2 x |  | <b>8 mm Ø</b><br>Art. 71008   |
| 2.  | 2 x |  | <b>240 x 8 mm Ø Alu</b><br>Art. 32401 (Schwarz / black / noire)<br>Art. 32402 (Silber / silver / argent)      |
| 3.  | 4 x |  | <b>M5 x 12 mm Inox</b><br>Art. 41512  |
| 4.  | 2 x |  | <b>M5 x 18 mm Inox</b><br>Art. 41518  |
| 5.  | 4 x |  | <b>5,3 x 12 mm Inox</b><br>Art. 40151   |
| 6.  | 2 x |  | <b>M5 Inox</b><br>Art. 41051  |
| 7.  | 2 x |  | <b>M5 x 29,5 x 12 mm Inox</b><br>Art. 30211   |
| 8.  | 2 x |  | <b>26 x 19,2 x 12 mm Alu</b><br>Art. 30111 (Schwarz / black / noire)<br>Art. 30112 (Silber / silver / argent) |
| 9.  | 2 x |  | <b>20 x 6 mm Alu</b><br>Art. 71499  |
| 10. | 6 x |  | <b>5,3 x 10 mm Inox</b><br>Art. 40150   |
| 11. | 4 x |  | <b>Kratzschutzfolie</b><br>Art. 79001   |
| 12. | 1 x |  | <b>Schnellspanner</b><br>Art. 71496   |

- |  |  |
|--|--|
|  | <b>4 mm*</b><br>Inbusschlüssel / allen wrench /<br>clé mâle à six pans |
|  | <b>SW8*</b><br>Schraubenschlüssel /<br>combination wrench / clé        |

\* (Nicht im Lieferumfang enthalten / not included / n'être pas un élément de la livraison)

