

Backpack mit KLICKfix Komfort Schiene

Backpack with KLICKfix-rail for carrier

Backpack avec fixation KLICKfix pour porte-bagages



Wichtiger Hinweis: Beim Fahrrad-Transport auf dem Autodach das Zubehör unbedingt abnehmen.

Important If you transport the bike on a car-rack, do not leave the accessory on the bike.

Avis important Ne pas oublier de retirer les accessoires lorsque le vélo est transporté sur une voiture.

KOMFORT **SCHIENE**

Für Gepäckträger Ø 8-13mm
Pannier rail for carriers
Fixation de sacoche pour porte bagage



RIXEN  KAUL

KLICKfix®

www.klickfix.com

Die KLICKfix-Schiene ist individuell einstellbar auf Träger von Ø 8-13mm. Die Haken **1** sind mit Federelementen ausgerüstet – für festen Sitz auf 8mm Streben. Bei Gepäckträgern Ø 9-13mm die Feder mit einem Schraubendreher abbrechen. Rote Taste **2** mit der Einstellschraube auf den Durchmesser des Gepäckträgers anpassen.

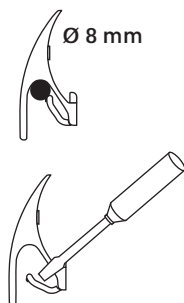

The KLICKfix rail can be adjusted to carriers with Ø 8-13mm. The standard hooks **1** fit perfectly for Ø 8mm. For carriers Ø 9-13mm remove the spring inside the hook with a screwdriver. The red hook **2** should be adjusted with the top screw to the carrier diameter.

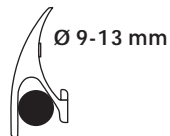

La fixation de porte-bagages est réglable par crochets coulissants **1**, s'adaptant sur les fils de porte-bagages de Ø 8 à 13mm. Les crochets standard **1** conviennent pour les tubes de Ø 8mm. Pour les fils de Ø 9 à 13mm casser le serrage à l'intérieur des crochets **1** à l'aide d'un tournevis. Le crochet rouge **2** peut être ajusté au diamètre du porte-bagages par la vis supérieure.

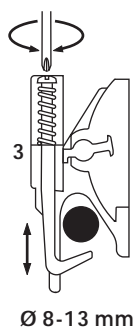

Die Hakenpositionen auf Gepäckträger abstimmen. Dabei auf genügend Abstand zwischen Tasche und Pedal achten. Der untere Haken **3** verhindert seitliches Pendeln der Tasche. Beim Aufsetzen auf den Träger verriegeln die Taschen automatisch **4**. Zum Abnehmen die rote Taste **5**.

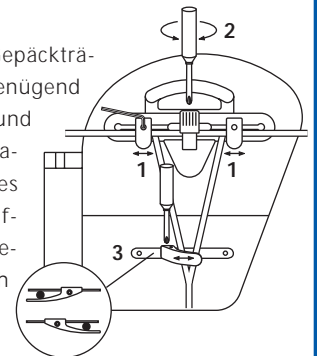

Adjust hook positions to the carrier. Make sure that there is enough space between bags and pedals. The lower catch **3** prevents the bags from swinging aside. The bag locks automatically on the carrier **4**. Press the red button to release **5**.

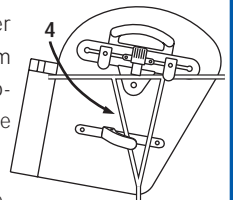

Ajustage des crochets au porte-bagages. Merci de noter qu'il doit y avoir un espace suffisant entre les sacoches et les pédales. La glissière basse **3** limite les mouvements de la sacoche. Le verrouillage des sacoches est automatiquement réalisé en les plaçant sur le porte-bagages **4**. Appuyer sur le bouton rouge pour libérer les sacoches **5**.

