



LUNA

- extrem belastbar
- rostfrei
- handgefertigt
- extremely stable and durable
- stainless
- handmade



Montageanleitung für den Gepäckträger `LUNA`

Art. Nr. 1100

Gesamte Tragfähigkeit: 18 kg

Mounting instructions

for the TUBUS carrier `LUNA`

Art. No. 1100

Load-capacity: 18 kgs.

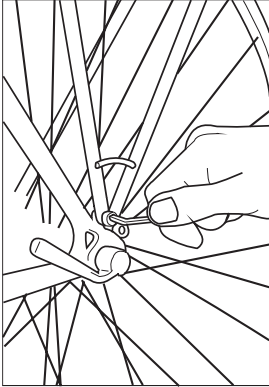

1

Schrauben Sie den Gepäckträger unten in die Gewindeösen Ihres Fahrradrahmens. Ziehen Sie die Schrauben nur locker an. Richten Sie die obere Fläche des Gepäckträgers waagrecht aus.

Attach the carrierlegs to the eyelets of the rear dropouts using the screws and washers provided. Do not tighten the screws yet, but leave them loose to facilitate adjustment.

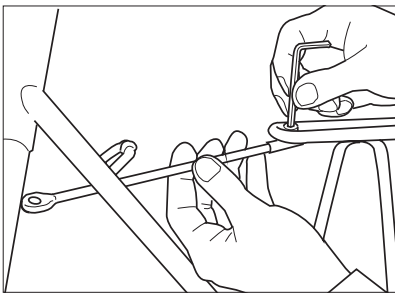

2

Schrauben Sie die Schraube mit einem 2,5 mm Inbusschlüssel etwas heraus, um den Rundstreben in die Öffnung schieben zu können. Die Rundstrebe verbindet den Gepäckträger mit Ihrem Fahrradrahmen. Durch Kürzen und / oder Biegen können Sie sie anpassen.

For pushing the round stay into the opening, it is necessary to unlock the screw with a 2.5 mm allen key. The round stay has to connect the top of the carrier with the bike frame. By shortening or / and bending you can adapt the stays.

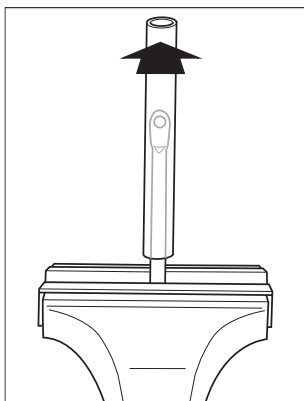

3

Legen Sie beim Einspannen in den Schraubstock Leder oder ein dickes Tuch als Schutz dazwischen. Achten Sie auf die richtige Ausrichtung der Bohrung am Ende der Rundstrebe, bevor Sie mit dem Biegen beginnen. Ein Röhrchen (Steckschlüssel o.ä.) erleichtert das Biegen.

When bending or shortening with a vice you should cover the surface of the stay with leather or a thick tissue. Make use of a piece of tube to make the bending easier.

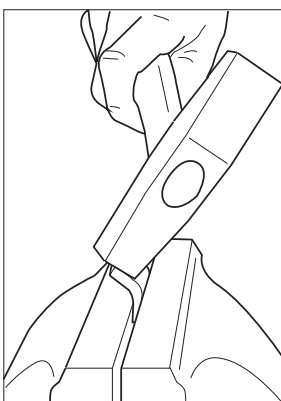

4

Ist eine direkte Anbringung an Ihren Rahmen nicht möglich, können Sie mit dem Montagewinkel die Befestigung des Gepäckträgers variieren, z.B. am Bremsbolzen einer Rennradbremse. Im Schraubstock können Sie den Montagewinkel vorsichtig nachbiegen.

If it is not possible to connect the round stay directly to the frame, use the little angle iron. By using a hammer and a vice you can adapt the iron.

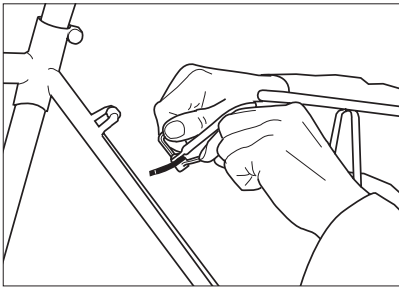

5

Die Anpassung der Strebe sollte so genau erfolgen, daß der Träger spannungsfrei montiert werden kann.
Schrauben Sie entweder das Vorderteil der Strebe direkt an den Rahmen, oder den Montagewinkel mit der Linsenkopfschraube und der selbstsichernden Mutter am Fahrradrahmen fest.
(Unterlegscheibe zwischenlegen)

All parts of the carrier have to be mounted unstressed.

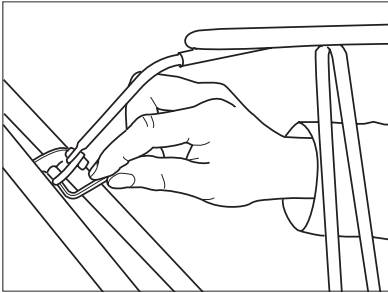

6

Ziehen Sie die Schraubverbindung fest an.

Fasten all screws tightly.

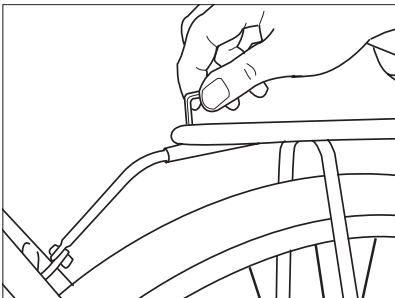

7

Ziehen Sie nun die Schraube am Gepäckträger fest.

Fasten all screws tightly.

Bitte vor Fahrtantritt unbedingt beachten:

Überprüfen Sie alle Schraubverbindungen auf ihren festen und einwandfreien Sitz.
Vergewissern Sie sich, daß der Gepäckträger unter keinen Umständen Kontakt mit den Laufrädern bekommen kann.
Jede Art des Beladens bedeutet eine größere Belastung für alle Fahrradteile.
Befestigen Sie die Fahrradtaschen so an Ihrem TUBUS Gepäckträger, daß sie weder bei normaler Fahrt noch bei heftigem Bremsen verrutschen können. Verteilen Sie das Gewicht gleichmäßig rechts und links.
Das Befestigen von Kindersitzen an einen TUBUS Gepäckträger ist nicht gestattet.

Ein beladenes Fahrrad erfordert eine höhere Aufmerksamkeit des Fahrers:

- Das Lenk- und Bremsverhalten ist trüger
- Viele Bauteile des Fahrrades werden deutlich höher belastet
- Die meisten Seitenständer sind durch das hohe Gesamtgewicht des Fahrrades überfordert. Achten Sie deshalb beim Abstellen auf festen Untergrund und einen sicheren Stand des Rades.

Sämtliche Teile eines TUBUS Gepäckträgers sind als Ersatzteil zu bekommen. Wenden Sie sich an Ihren TUBUS Fachhändler.

Before starting off please note:

Do not ride a bicycle with a loose or improperly fitted carrier. Make sure that no part of the carrier or load can touch or obstruct the wheels,
Ensure that all bicycle components are able to cope with the increased load,
Ensure that the panniers stay firmly attached to the carrier, especially under braking,
Divide the load equally to keep the bicycle balanced,
The fitting of a child carrier seat to a TUBUS carrier is not permitted.

Riding a loaded bicycle requires extra attention:

- Steering and braking is impaired,
- Stresses on the bicycle are more severe,
- Most propstands are not able to support a loaded bicycle, especially on sloping ground.

All spares for TUBUS carriers are available separately through your local dealer.

